

Español

SensoMAG F10B - Detector térmico Instrucciones de instalación

ATENCIÓN: ¡Lea atentamente estas instrucciones antes de proceder a la instalación del detector! El detector Sensomag F10B es compatible con cualquier panel de incendios convencional...

SensoMAG F10B



1293 DoP No: 090 Tested by EVPU: N.B.1293 1293-CPR-0641 Teletek Electronics JSC 14A Srebarna Str, 1407 Sofia, Bulgaria EN 54-5: 2000 EN 54-5:2000/A1: 2002 Detector Class B/S

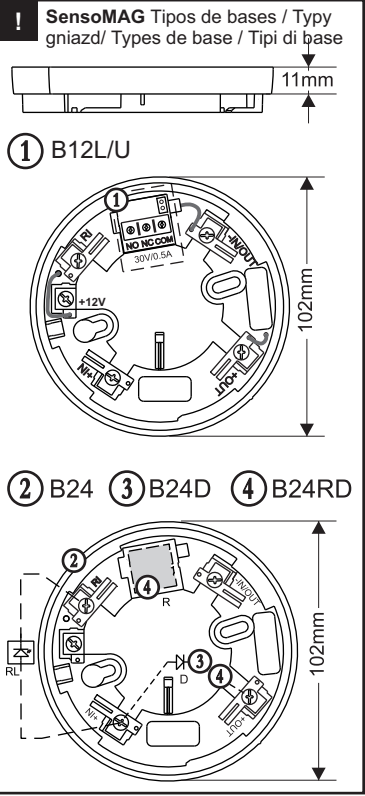

Français

SensoMAG F10B - Détecteur de température Instruction d'installation

ATTENTION: Lisez attentivement ces instructions avant d'utiliser le produit! Le détecteur Sensomag F10B est compatible avec tout panneau incendie conventionnel fonctionnant sur alarme feu entre 10mA and 15mA.

Polski

SensoMAG F10B - Nadmiarowa Czujka Ciepła Instrukcja instalacji

OSTRZEŻENIE: Przed montażem urządzenia przeczytaj uważnie niniejszą instrukcję! Czujka Sensomag F10B jest kompatybilna z każdą konwencjonalną centralą sygnalizacji pożarowej o niskim prągu alarmowania między 10 a 15mA.

Italiano

SensoMAG F10B - Rivelatore di temperatura fissa Istruzioni di installazione

ATTENZIONE: Leggere queste istruzioni attentamente prima di installare il dispositivo! Il rivelatore Sensomag F10B è compatibile con qualsiasi centrale antincendio convenzionale con soglia di allarme incendio inferiore tra 10mA e 15mA.

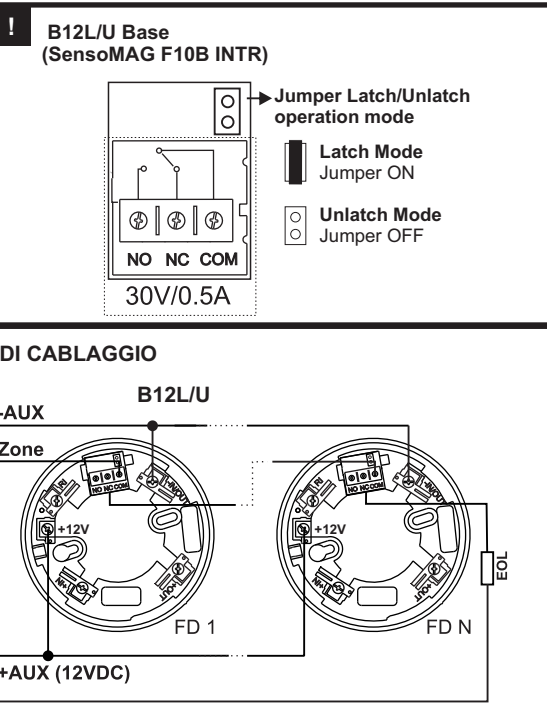
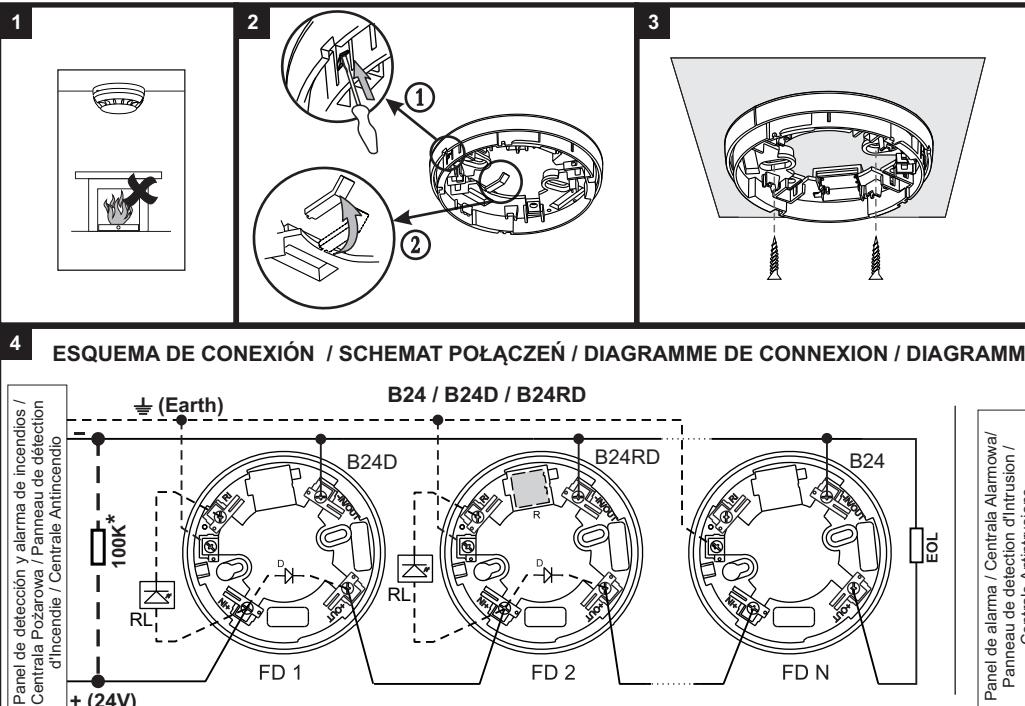

PRUEBA Y MANTENIMIENTO 1. Suministre tensión de alimentación al detector. 2. Espere durante 30 segundos. 3. Influya con un probador térmico...

*ATENCIÓN: Cuando el módulo EOL es únicamente condensador, ES OBLIGATORIO añadir en paralelo al inicio de la línea una resistencia de 100K!

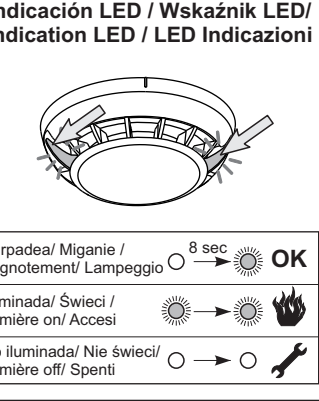
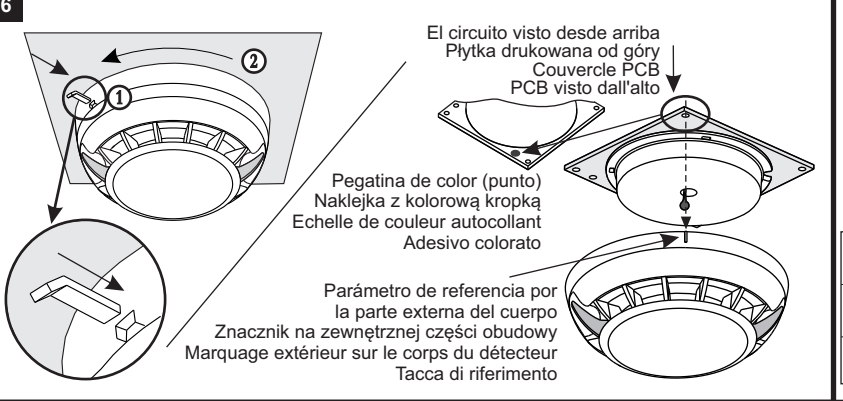
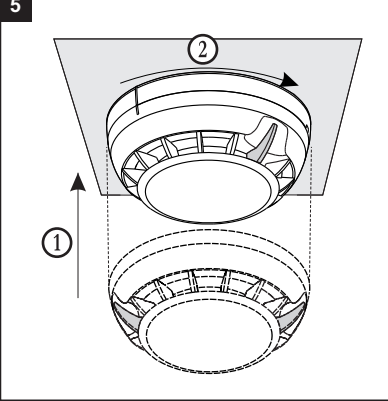

TEST ET MAINTENANCE 1. Alimenter le détecteur. 2. Attendre 30 sec. 3. Approcher le testeur de chaleur...

Table with 4 columns: Spanish, Polish, Italian, and English technical specifications including power supply, consumption, dimensions, and weight.

Vertical text on the right side of the table: 'El fabricante se reserva el derecho de realizar cambios sin notificación previa!'